

## Условия дистанции «Пешеходная»

### 1. Место и время работы дистанции

Дистанция проводится в рамках Турслета МГУ 2024 в лесном массиве около села Васильевское Рузского городского округа Московской области. Старт дистанции расположен в 350 м от судейского костра. На местности путь к старту дистанции будет отмечен флажковой лентой.

Время работы дистанции: 12 октября (суббота) – с 13:00 до 18:00

13 октября (воскресенье) – с 9:00 до 14:00

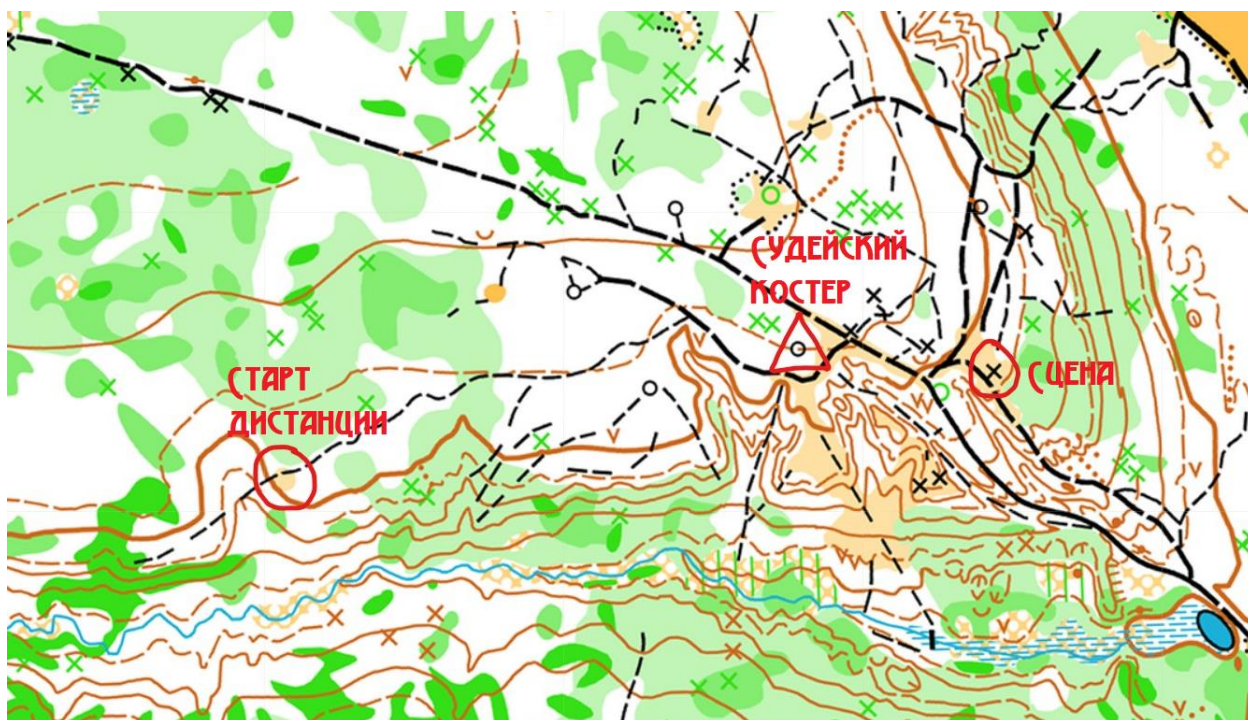

### 2. Требования к участникам

Участниками дистанции являются все желающие, имеющие базовые представления о технике передвижения по веревкам, умеющие спускаться по вертикальным перилам на спусковом устройстве, умеющие работать с жумаром. По решению судьи участник может быть отстранен от участия на дистанции.

Участие для студентов и аспирантов МГУ является бесплатным (при предъявлении студенческого или аспирантского билета, а также их фотографии). Для всех остальных участников устанавливается стартовый взнос 100 рублей.

Одежда участника должна закрывать локти, колени и лодыжки, чтобы защитить кожу от возможных ссадин и порезов.

### **3. Используемое техническое снаряжение**

При отсутствии у участника необходимого технического снаряжения можно будет использовать один из судейских наборов технического снаряжения (при наличии свободного).

Участнику необходимо иметь страховочную систему, состоящую из:

- беседки с отдельной поясной и ножной частями, соединенными силовым кольцом, и усов самостраховки, выполненных из основной веревки диаметром 10 мм или двойного репшнура диаметром 6-7 мм;
- либо беседки (любой конфигурации) и верхней обвязки, соединенных вместе посредством основной веревки диаметром 10 мм или двойного репшнура диаметром 6-7 мм или равнопрочной стропой, а также усов самостраховки, выполненных из основной веревки диаметром 10 мм или двойного репшнура диаметром 6-7 мм (в том числе из той же самой основной веревки или репшнура, соединяющих беседку с верхней обвязкой).

Участнику необходимо иметь альпинистскую, велосипедную или водную каску. Допускается использование касок для горных лыж и других экстремальных видов спорта.

Участнику необходимо использовать карабины, выдерживающие нагрузку 20 кН. Допускается использование только карабинов с резьбовой и автоматической муфтой, в том числе двух- и трех-тактной. Запрещено использовать карабины со сдвижной муфтой.

Для спуска по перилам необходимо использовать любое устройство, позиционирующееся фирмой-изготовителем как спусковое устройство. Примеры: восьмерка, Reverso, Лукошко, Gri-gri, решетка.

Для подъема по перилам необходимо использовать жумар, либо узел Пруссика в 3 оборота, выполненный из репшнура диаметром 6-7 мм.

На протяжении всей дистанции участник должен находиться в перчатках, не имеющих протертостей и дыр в области ладоней и между пальцами.

Запрещено использовать карабины, спусковые устройства и жумары с существенным износом (степень износа определяется судьей).

### **4. Описание дистанции**

#### Используемые сокращения и термины:

ИС – исходная сторона. ЦС – целевая сторона. На каждом этапе нужно переправиться с ИС на ЦС, выполнив необходимые действия.

БЗ – безопасная зона, в которой можно находиться без самостраховки.

ОЗ – опасная зона, расположенная между ИС и ЦС. В этой зоне участник обязан находиться на самостраховке.

ЗЗК – зона, запрещенная для касания.

КЛ – контрольная линия – линия, которая разграничивает ИС и ОЗ, а также ОЗ и ЦС. Другими словами, участнику необходимо преодолеть этап от КЛ на ИС до КЛ на ЦС.

Перила – закрепленная веревка, предназначенная для передвижения по этапу.

Судейские перила – перила, подготовленные и закрепленные судьями дистанции, их можно и нужно использовать для передвижения по этапу.

Судейский карабин – карабин, предназначенный для постановки на самостраховку либо закрепление своих перил. Его запрещается размуфтовывать.

ВСС – верхняя судейская страховка, дополнительные судейские перила, предназначенные для страховки участников от неверных небезопасных действий.

ИСС – индивидуальная страховочная система.

Схема прохождения дистанции: до начала дистанции участник проходит предстартовую проверку, на которой судья проверяет исправность технического снаряжения участника, далее по сигналу судьи участник пересекает стартовую линию, проходит заданную последовательность этапов, после чего завершает дистанцию путем пересечения финишной линии и отметки у судьи. Между этапами необходимо передвигаться бегом по маркированному пути. Длина дистанции не более 500 м. Контрольное время на дистанции отсутствует.

### **Этап 1. Переправа по параллельным перилам. Спуск по наклонной навесной переправе**

Оборудование этапа: ИС – БЗ, КЛ (начало ОЗ); судейские верхние перила, судейские нижние перила (стропа 3,5 см); судейский карабин; судейские двойные перила (наклонная навесная переправа); судейские перила для самостраховки на спуске; ВСС; ЦС – БЗ, КЛ (окончание ОЗ).

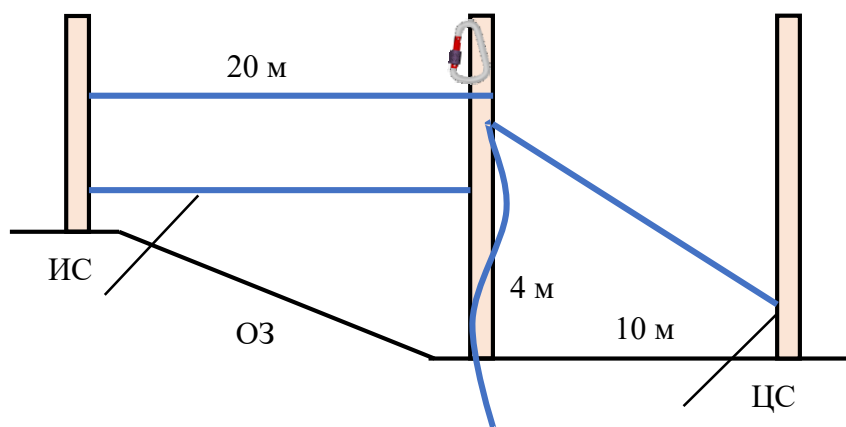

Действия участников:

- 1) переправиться по параллельным перилам, передвигаясь ногами по нижним судейским перилам и с самостраховкой карабином к верхним судейским перилам. Обязательно подключение уса самостраховки к верхней судейской веревке, а также ВСС к силовой части ИСС.
- 2) встать на самостраховку в судейский карабин.
- 3) спуститься по перилам наклонной навесной переправы на карабине или карабин-ролике, подключенным к нижней части ИСС, и с самостраховкой к дополнительным судейским перилам спусковым устройством. Передвижение по наклонным перилам ногами вперед.

При спуске необходимо удерживать перила для самостраховки хотя бы одной рукой ниже спускового устройства. По пересечению КЛ следует отключить ВСС от ИСС.

Нарушения: если участник перестал удерживать в руке перила ниже спускового устройства, либо находился в ОЗ без самостраховки, то назначается временной штраф 1 мин.

## Этап 2. Балансир

Оборудование этапа: ИС – БЗ, КЛ (начало ОЗ); судейские нижние перила (стропа 3,5 см); судейские верхние перила для самостраховки; шест длиной 3-4 метра; ЦС – БЗ, КЛ (окончание ОЗ).

Действия участников: переправиться по нижним перилам (стропа 3,5 см), передвигаясь по ним ногами, с самостраховкой карабином к верхним судейским перилам. Для сохранения баланса используется шест длиной 3-4 метра. Нагружать верхние судейские перила (повисать на них) запрещено. Контрольное время прохождения этапа – 2 мин.

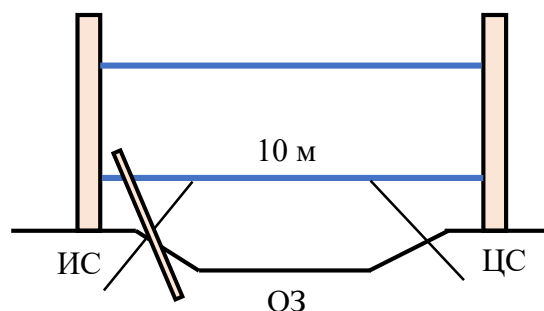

Нарушения: если участник находился в ОЗ без самостраховки, то после прихода на ЦС этапа участнику необходимо вернуться на ИС этапа по земле и повторить этап без нарушений. Если участник нагрузил верхние судейские перила (повис на усе самостраховки), то необходимо снова расположиться на нижних перилах и продолжить движение по этапу. Если превышено контрольное время прохождения этапа, то участнику назначается временной штраф 1 мин.

## Этап 3. Переправа по бревну методом «горизонтальный маятник»

Оборудование этапа: ИС – БЗ, КЛ (начало ОЗ); бревно; судейские перила (горизонтальный маятник); судейские верхние перила (для самостраховки); ЦС – БЗ, КЛ (окончание ОЗ).

Действия участников: переправиться по бревну, перекинутому через ручей, на ногах, удерживая в руках и опираясь на судейскую веревку, закрепленную выше по ручью. Дополнительно необходимо подключить ус самостраховки к верхним судейским перилам. Нагружать верхние судейские перила (повисать на них) запрещено. Контрольное время прохождения этапа – 2 мин.

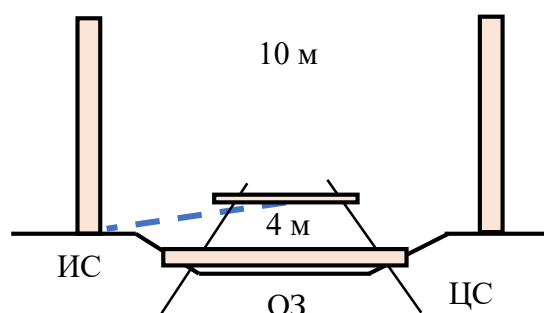

Нарушения: если участник находился в ОЗ без самостраховки, то после прихода на ЦС этапа участнику необходимо вернуться на ИС этапа по земле и повторить этап без нарушений. Если участник нагрузил верхние судейские перила (повис на усе самостраховки), то необходимо снова расположиться на нижних перилах и продолжить движение по этапу. Если превышено контрольное время прохождения этапа, то участнику назначается временной штраф 1 мин.

#### Этап 4. Подъем по склону

Оборудование этапа: ИС – БЗ, КЛ (начало ОЗ); судейские перила; ЦС – БЗ, КЛ (окончание ОЗ).

Действия участников: подняться по склону, подключившись к судейским перилам жумаром или репшнуром с помощью узла Пруссика.

Нарушения: если участник находился в ОЗ без самостраховки, то после прихода на ЦС этапа участнику необходимо вернуться на ИС этапа по земле и повторить этап без нарушения.

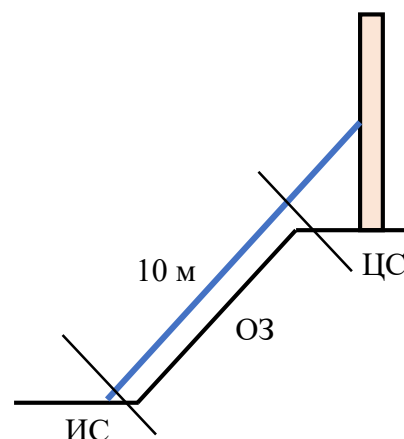

#### Этап 5. Спуск по склону

Оборудование этапа: ИС – БЗ, КЛ (начало ОЗ); судейские перила; ЦС – БЗ, КЛ (окончание ОЗ).

Действия участников: спуститься по склону с помощью спускового устройства, прикрепленного к судейским перилам. При спуске необходимо удерживать перила хотя бы одной рукой ниже спускового устройства.

Нарушения: если участник находился в ОЗ без самостраховки, то после прихода на ЦС этапа участнику необходимо вернуться на ИС этапа по земле и повторить этап без нарушения.

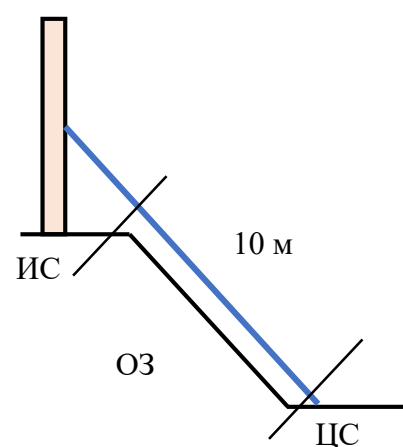

#### Этап 6. Подъем по перилам. Переправа по параллельным перилам

Оборудование этапа: ИС – БЗ, КЛ (начало ОЗ); судейские перила (для подъема); судейские верхние перила, судейские нижние перила (стропа 3,5 см); судейский карабин; ЦС – БЗ, КЛ (окончание ОЗ).

Действия участников:

- 1) подняться по судейским перилам с помощью жумара или узла Пруссика. Для опоры ног можно использовать дерево или используемые судейские перила.
- 2) встать на самостраховку в судейский карабин.
- 3) переправиться по параллельным перилам, передвигаясь ногами по нижним судейским перилам и с самостраховкой карабином к верхним судейским перилам.

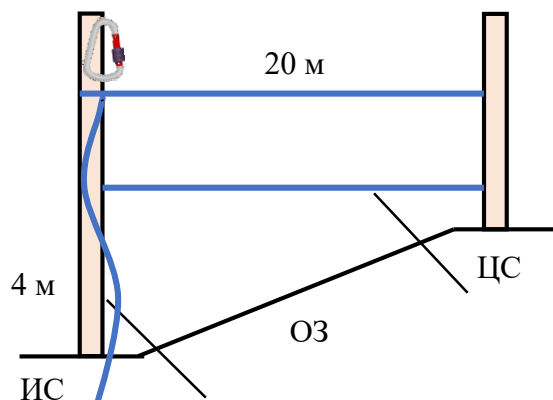

Нарушения: если участник находился в ОЗ без самостраховки, то назначается временной штраф 1 мин.

## **5. Подведение итогов**

Результатом дистанции является сумма времени прохождения дистанции и штрафного времени с точностью до секунд. Все участники ранжируются по своему результату в двух группах: мужчины и женщины. Первые 3 места в каждой из групп будут награждены дипломами и памятными призами.

**До встречи на турслете МГУ 2024!**